

# オール九州の「食」が集結!!

## 第4回『九州食の展示商談会2015inくまもと』 の開催をご案内申し上げます

名称／ 第4回九州食の展示商談会 2015 in くまもと

日時／ 平成27年11月18日(水)・19日(木)  
10:00～17:00 最終日10:00～16:00

会場／ グランメッセ熊本

### 主催

九州食の展示商談会実行委員会

### 募集小間

一般出展小間(出展料50,000円)／200小間  
農商工連携・6次産業化出展小間(出展料20,000円)／100小間  
観光等展示小間・広告小間(出展料50,000円)／20小間

### 開催内容

#### 予約商談会

出展者と予約商談会に参加するバイヤー双方の希望を事前に事務局で取りまとめ、当日指定する時間帯に商談を行っていただくものです。1商談は25分です。

#### 自由商談会

関東・関西をはじめ全国に呼びかけ、会場内で自由に商談を行ってまいります。  
来場者(バイヤー等)3,200人以上を目指しています。

### 来場者対象

**小売業・通販**／百貨店、量販店・スーパー、小売店、通信販売、生協、コンビニ 等  
**卸売業・商社・流通**／市場、中卸、商社、輸出業、物流業 等  
**外食業・集客施設**／レストラン・食堂・外食チェーン、居酒屋、旅館・ホテル 等  
**弁当・惣菜・食品製造業**／弁当・惣菜販売、食事宅配業者、食品製造業 等  
**行政・関連団体**／国、県、市町村、商工業団体、農水産業団体、学術・研究機関 等

### 来場者募集の取り組み

来場者用(バイヤー用)パンフレット・出展者ガイドブックを作成し、各業界団体への協力依頼をはじめ商談会に来場実績のある方や各業界団体の会員などの来場対象者に対して送付するとともに、電子メール、必要に応じて直接電話や訪問を行うなどして来場を呼びかけます。



第3回「九州食の展示商談会2014」の様子



予約商談会の様子

### ● 販路拡大のチャンスを広げます

九州は日本の食糧供給基地として全国の農業産出額の約2割を産出し、これらの豊富な一次産品を活用した食品産業が発達しています。この強みである食品関連産業の活性化と食品の販路拡大を図ることを目的に、九州最大級の展示商談会を開催し、国内外へ販路拡大のチャンスを生み出します。

### ● 九州・沖縄の素材を活かした商品展示ゾーンを設置します (農商工連携・6次産業化出展ゾーン)

農商工連携や6次産業化による商品展示ゾーンを設置します。九州・沖縄の素材を活かした商品づくりに取り組んでいる農漁業経営者をはじめ、食品関連技術者や食品メーカーの皆様にご出展いただきます。

同時開催

### 6次産業化・農商工連携 ビジネスマッチング交流会・ショートプレゼンテーション

主催:九州農業成長産業化連携協議会、九州食の展示商談会実行委員会 等

セミナーの開催・個別相談コーナーの設置 農商工連携、6次産業化、販路拡大、商品開発や海外輸出等についてのセミナー開催や個別相談コーナーを設置する予定です。

# 前回の開催結果

名称／ 第3回『九州食の展示商談会 2014 in くまもと』

日時／ 平成26年11月19日(水)～11月20日(木)

10:00～17:00 最終日/10:00～16:00

会場／ グランメッセ熊本

出展者／ 一般出展小間213事業者 農商工6次産業化出展小間74事業者  
広告小間8事業者 観光等展示小間4事業者

計 299事業者

## 一般出展小間

(商談会終了日アンケート結果/回答196件)

- ブース訪問者数  
平均57.8件 ※最高440件
- 名刺交換数  
平均30.8件 ※最高120件
- 商談件数(商品や価格など具体的な商談を行った数)  
平均5.7件 ※最高30件

## 農商工連携・6次産業化出展小間

(商談会終了日アンケート結果/回答70件)

- ブース訪問者数  
平均52.2件 ※最高150件
- 名刺交換数  
平均27.9件 ※最高120件
- 商談件数(商品や価格など具体的な商談を行った数)  
平均5.1件 ※最高70件

## 一般出展小間＋農商工連携・6次産業化出展小間

(商談会終了2ヵ月後のアンケート結果  
/回答170件 回答率56.9%)

- 成約件数 151件 ※平均約1件(回答146件)
- 継続中の商談件数 254商談 ※平均約2商談(回答135件)

## 予約商談会

- 総商談数 716件 ● 予約商談バイヤー社数・人数 77社・116人
- 出展者1社当たり最大予約商談数 10件 ● 平均予約商談数 2.6件

## 予約商談参加バイヤー企業一覧

### 関東・北陸・東北:

(株)ぐるなび、(株)高山、(株)紀ノ國屋、(株)良品計画、RHTラベラー(株)、銀座ベルハウス(株)、(株)シェルガーデン、(株)ニュートーキョー、(株)JEM、(株)JP三越マーチャングライディング、(株)ダイナック、(株)JTBPパブリッシング、(有)セレンティブ、フードマーケット エコピア、(株)オージーフーズ、(株)大丸松坂屋百貨店、(有)秀吉、I.P.S.(株)、トークン・インターナショナル(株)、(株)イナサワ商店、(株)ミクリード、(一社)日本回転寿司協会、(株)fun function、(株)フードイズム、(有)北條、(株)ふる里食効研究所、セコム(株)、(株)J.fromD、(株)陽菜、伊藤忠食品(株)、(株)シェアハピネス、(株)テンブルボーイ、(株)サニーワークス、(株)橋田商店、LINE(株)、(株)シヨクノミチ、151-A-RC(株)、(株)岡島

### 東海・近畿:

(株)いかりスーパーマーケット、興和(株)、(株)山陽百貨店、協同組合エイケイアール食品小売共栄会、(株)ひこばえ、(株)大近、カネトミ商事(株)、(株)G-7食品システム、(株)ジェイアール西日本伊勢丹、(株)きりんやグループ、(株)シンバコーポレーション ひごつ堂、ドクター・オブ・ジ・アース(株)、(株)近鉄百貨店、(株)イトーヨーカ堂、(株)萬栄、(株)ジェット、(株)グッドハーベスト

### 中国・四国:

(株)サニーマート、中村角(株)、(株)大田商店、(株)広電ストア、(株)天満屋広島緑井店

### 九州・沖縄:

(株)キューデンインフォコム、アクレード(株)、(株)ダイエースペースクリエイト、(株)井筒屋、イオン九州(株)、ケンコーコム(株)、(株)パーソナルコンタクト、47CLUB(九州地方紙連合)、(株)トクスイコーポレーション、(株)サンリッチ、(株)阪急阪神百貨店、(株)岩田屋三越、(株)イイノ研、楽天(株)、(株)風雅、(株)マルシヨク、(株)西王

## 来場者数 約3,200人(2日間)

※本来場者数は入場時に受付にて登録いただいた方々の数です。

### 来場者の声

- ・売り先・ターゲットも様々で良いと思いました。
- ・生産者の方々とたくさん話ができたと何よりのお土産です。
- ・九州のブランドを一度で知れるのでとても参考になります。

### 出展者の声

- ・県内・九州内外からも多くのバイヤー様とお会いする機会を頂き、ありがとうございました。
- ・初めての出展でどうなるか不安もありましたが、これからのヒントなどを頂きました。
- ・ありがとうございました。これからお話を進められる商談も数件見つかりました。

# 出展者出展要綱

(1)小間サイズ・出展料等について

## 一般出展小間 募集200小間

<出展対象者>

九州・沖縄に本社、支店、営業所、工場など関連施設がある食品製造・加工業者、九州・沖縄内で農林水産業に取り組む事業者

**1小間(間口2.0m×奥行2.2m×高さ2.5m)**

金額/50,000円

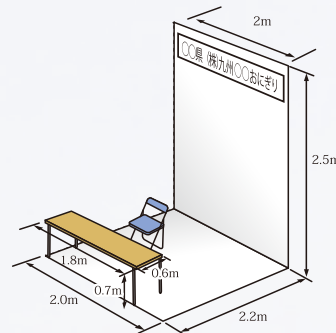

## 広告小間・観光等展示小間 募集20小間

<出展対象者>

① 広告小間

食品以外の食関連機器、設備、技術等を有する食関連の事業者

**1小間(間口2.0m×奥行2.2m×高さ2.5m)**

② 観光等展示小間

地域のPRをされる自治体、観光協会等

金額/50,000円

※各ブース購入者に予約商談の設定はありません。

## 農商工連携・6次産業化出展小間 募集100小間

<出展対象者>

九州・沖縄産農水産物を使用して農商工連携や6次産業化に取り組む

事業者。又は、九州・沖縄内で農林水産物を生産する事業者

出展商品の原材料には、一部又は全部が九州・沖縄産の素材を活用したものであることを出展条件としています。

**1小間(間口1.8m×奥行1.5m×高さ2.5m)**

金額/20,000円

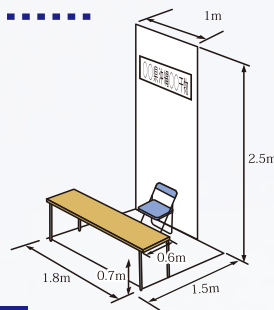

### 設備・備品の使用

小間の基本設備以外の備品や冷蔵・冷凍庫などが必要な場合、事前申込みによりリースが可能です。リース料は出展者の負担となります。

### 電気の使用

電源を使用される場合は、事前申込みが必要です。ただし、電気工事費、電気使用料は出展者の負担となります。

### 共同設備の使用

共同で使用する給排水設備、冷蔵・冷蔵設備、ガスコンロ等を運営事務局で設置します。必要な場合は、事前申込みが必要です。別途使用料がかかります。

●料金に含まれるもの 背面壁、社名板200mm×900mm、テーブル1台(600mm×1800mm×700mm)、パイプ椅子1脚

- 1事業者及び団体での複数小間の申し込みが可能です。ただし、出展申し込みが多数の場合は会場面積の都合上、複数小間のお申し込みをお断りする場合があります。また、出展お申し込みが募集定数に達した場合、募集期間途中で応募を締め切ることがございます。
- 7月1日(水)以降の申込は、8月発送予定の来場者用(バイヤー用)パンフレットの作成の都合上、同パンフレットに記載する出展者リストにお名前と出展品PRの掲載ができない場合があります。
- 各出展者の小間位置は、出展状況に応じて主催者において決定します。なお、運営上やむをえない場合は、小間位置を変更することがあります。
- 出展者は、主催者の承諾無く小間の全部又は一部を売買、譲渡、交換、転貸することはできません。
- 出展申込書に基づき申込者に請求書を発行しますので、期日までに出展料を指定金融機関口座にお振込みください。振込に係る手数料は、出展者でご負担ください。
- 出展申込後、契約小間数の全部又は一部を取り消す場合は解約料金を申し受けます。出展取消につきましては、必ず書面(任意様式)にてご提出下さい。
  - 出展者説明会(8月上旬開催予定)開催日から平成27年9月30日(水)まで出展料の50%
  - 平成27年10月1日(木)以降出展料の100%
- 当該出展要綱及び出展者説明会資料等の記載事項に反した出展者の出展はできません。また、展示する製品が展示に不適切であると主催者が判断した場合も出展をお断りします。
- 公平性の維持のため、資料・パンフレット及び試食品等の配布活動は他の出展者の迷惑にならないよう契約小間において実施してください。
- 当商談会では製品の販売を行うことはできません。
- 展示物の搬入、搬出及び撤去は定められた期間内に行ってください。
- 搬入から搬出が完了するまで、期間内に生じた廃棄物は原則として各出展者において処分してください。運営事務局で処分する場合別途料金がかかります。
- 天災・人災などの災害や、不可抗力により商談会の開催が困難と判断された場合、主催者は商談会の延期又は中止を決定します。中止の場合、出展料は代償すべき経費を差し引いた上で、出展者に返却します。その他に生じた費用・損害等については、主催者において補償いたしません。
- 主催者及び運営事務局は、当事業における、盗難、火災、会場内での事故、その他いっさいの原因を理由とする損害、損失、損傷について責任を負いません。
- 商談会の円滑な運営のため、当該出展要綱及び出展者説明会資料等に追加・修正を加えることがあります。その場合、主催者が運営するホームページに掲載することとします。

会場内をカテゴリごとにゾーニングしています。

福岡 佐賀 長崎 熊本 大分 宮崎 鹿児島 沖縄 広告 観光

会場レイアウト(前回)

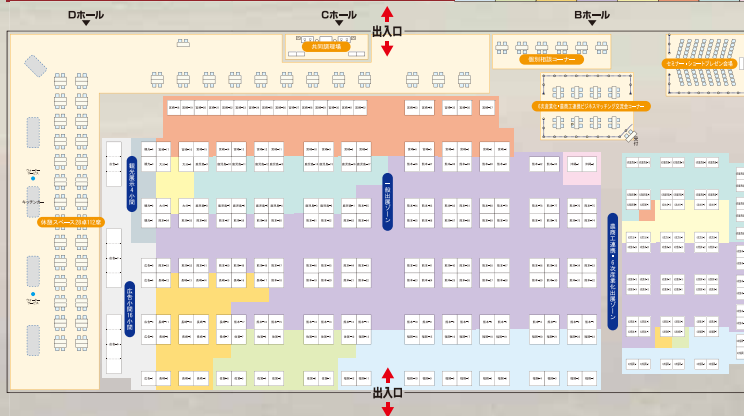

※昨年開催時の会場レイアウト図です。今回の会場レイアウトとは多少異なります。

※団体でお申込みの場合は、事務局までご相談ください。

# Q&A

## 商品について

Q1. 展示する商品の原材料は九州・沖縄産のものでなければならないのですか？

A. 【一般出展小間・広告小間・観光等展示小間の場合】  
原材料に制限はございません。

【農工商連携・6次産業化出展小間の場合】  
出展商品の原材料には、一部又は全部が九州・沖縄産の素材を活用したものであることを出展条件としています。

## 来場者用(バイヤー用)パンフレットについて (8月発送予定)

Q1. どのような方に配布するのですか？

A. 百貨店、量販店・スーパー、小売店、通信販売、生協、コンビニ、市場、仲卸、商社、輸出業、物流業、レストラン・食堂・外食チェーン、居酒屋、旅館・ホテル、弁当・惣菜販売、食事宅配業者、食品製造業等の方へ配布します。全国で約20,000通の発送を予定しております。

Q2. パンフレットにはどのように出展者リストが掲載されますか？

A. パンフレットに出展者リスト〔出展者名・出展商品PRなど〕を掲載いたします。この出展者リストは1出展者につき1商品の記事掲載スペースを設ける予定です。  
従いまして、1小間に複数の出展者で出展される場合でも出展者数分の記事掲載スペースをご用意いたします。  
また、1出展者で複数小間を購入される場合は、小間数に応じて追加で記事掲載スペースをご用意いたします。

Q3. 出展者リストには全ての出展者の記事が掲載されるのですか？

A. 原則として、出展者リストに掲載されるのは、第1次出展申込締切：6月30日(火)までにお申し込みいただいた出展者で出展申込書の「出展予定商品・PR」欄に記載がある出展者の記事に限られます。出展者リストの記事掲載は、商品PRの絶好の機会になりますので、第1次出展申込締切：6月30日(火)までに出席申込されることをお勧めします。

## 出展者ガイドブックについて (9月発送予定)

Q1. どのような方に配布するのですか？

A. 予約商談会に参加するバイヤーや昨年度ご来場いただいた方等へ事前配布し、開催当日ご来場いただいた方に配布いたします。  
事前配布と当日配布をあわせて5,000部の作成を予定しております。

Q2. 出展者ガイドブックにはどのような記事が掲載されますか？

A. 全ての出展者の皆様に「商品提案書」を提出していただけます。「商品提案書」は出展商品の詳細情報(商品写真、JANコード、連絡先等)を記載していただくこととなりますが、その情報が

そのまま記事として掲載されます。

この出展者ガイドブックは1出展者につき1商品の記事掲載スペースを設ける予定です。

従いまして、1小間に複数の出展者で出展される場合でも出展者数分の記事掲載スペースをご用意いたします。

また、1出展者で複数小間を購入される場合は、小間数に応じて追加で記事掲載スペースをご用意いたします。

Q3. 出展者ガイドブックには全ての出展者の記事が掲載されるのですか？

A. 一般出展小間と農工商連携・6次産業化出展小間以外の出展者につきましては、広告・PR記事を掲載する予定です。

## 予約商談会について

Q1. 予約商談会はどのような形で開催されるのですか？

A. 一般出展小間と農工商連携・6次産業化出展小間の出展者と予約商談会に参加するバイヤー双方の希望を事前に事務局で取りまとめ、当日指定する時間帯に商談を行っていただくものです。  
1商談時間は25分です。バイヤーの商談希望先を募るために、事前に出展者の商品PRを掲載した来場者用(バイヤー用)パンフレット(約20,000通)や出展者ガイドブック(約5,000通)を発送予定です。  
従いまして、来場者用(バイヤー用)パンフレットや出展者ガイドブックに掲載する商品情報は大変重要になります。来場者用(バイヤー用)パンフレットに掲載できるのは、原則として第1次出展申込締切：6月30日(火)までにお申し込みいただいた一般出展小間と農工商連携・6次産業化出展小間の出展者に限られますので、お早めにお申込ください。

(注) 出展者全員に予約商談をお約束するものではありません。

出展者とバイヤーの希望状況によっては予約商談を設定できない場合もありますので、あらかじめご了承ください。

Q2. 予約商談のバイヤーはどのような方ですか？

A. 前ページ「前回の開催結果」に昨年度、予約商談にご参加いただいた企業を紹介しておりますので、ご参照ください。  
事務局では、広く全国からバイヤーに参加していただくため、バイヤーの交通費負担を軽減する「旅費支援制度」を設け、予約商談に参加するバイヤーの招聘に取り組みます。

## その他

Q1. 解約料金はいつから発生しますか？

A. 出展者説明会(8月上旬開催予定)の開催日以降の解約については、解約料金が発生します。  
解約料金の金額は、「出展者出展要綱」に記載のとおりです。  
なお、解約の申込につきましては、必ず書面にてご提出下さい。

# 開催までのスケジュール

4月27日(月)	出展者募集受付開始	10月下旬	リース備品等の申込締切
6月30日(火)	出展者募集第1次出展申込締切 <small>※8月発送予定の来場者用(バイヤー用)パンフレット作成の都合上、同パンフレットの出展者リストにPR記事を掲載させるためには、出展者募集第1次出展申込締切:6月30日(火)までにお申し込みが必要です。</small>	11月17日(火)	開催前日搬入日
8月上旬	出展者説明会 <small>出展料・提出書類セミナー・リース備品等に関する説明及び出展者向けの講演会を行います。</small>	11月18日(水)	第4回九州食の展示商談会 2015 in くまもと 開催初日
8月31日(月)	出展者募集最終出展申込締切 商品提案書提出期限 出展料の納入期限	11月19日(木)	第4回九州食の展示商談会 2015 in くまもと 最終日
<small>※9月発送予定の出展者ガイドブック作成の都合上、全ての出展者の皆様に「商品提案書」を提出していただけます。出展者ガイドブックは、来場予定の方(予約商談バイヤー等)へ配布いたします。</small>		<small>★スケジュールは、変更する可能性があります。 最新のスケジュールは、ホームページにて随時ご確認ください。</small>	